

Minimalizacja funkcji boolowskich - wykład 2

Adam Szmigielski

aszmie@pjwstk.edu.pl

Laboratorium robotyki s09

Funkcja Boolowska

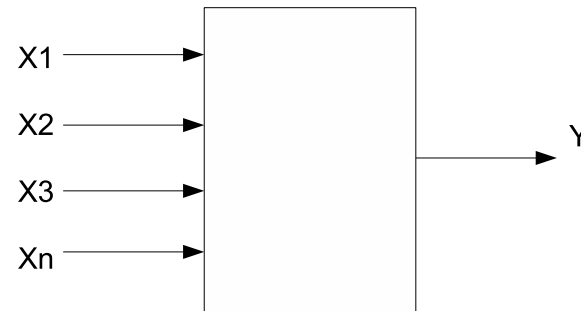

- *Funkcją boolowską n argumentową nazywamy odwzorowanie $f : B^n \rightarrow B$, gdzie $B = \{0, 1\}$ jest zbiorem wartości funkcji.*
- *Funkcja boolowska jest matematycznym modelem układu kombinacyjnego.*

Opis funkcji Boolowskiej - tabele prawdy

- funkcja jednej zmiennej (np. negacja $f(a) = \neg a$)

a	f(a)
0	1
1	0

- Funkcja dwóch zmiennych (np. koniunkcja $f(a, b) = a \wedge b$)

a	b	f(a, b)
0	0	0
0	1	0
1	0	0
1	1	1

Sumacyjna postać kanoniczna

a	b	$f(a, b)$
0	0	0
0	1	0
1	0	0
1	1	1

Postać sumacyjna: funkcja f jest sumą iloczynów

$$f = \dots (\dots \wedge \dots \wedge \dots) \vee (\dots \wedge \dots \wedge \dots) \vee (\dots \wedge \dots \wedge \dots) \dots$$

Wyrażenie w nawiasie (iloczyn) odpowiada jednej jedynce.

W tym konkretnym przypadku: $f = a \wedge b$.

Zapis dziesiętny: $f(a, b) = \sum\{3\}$

Iloczynowa postać kanoniczna

a	b	$f(a, b)$
0	0	0
0	1	0
1	0	0
1	1	1

Postać sumacyjna: funkcja f jest iloczynem sum

$$f = \dots (\dots \vee \dots \vee \dots) \wedge (\dots \vee \dots \vee \dots) \wedge (\dots \vee \dots \vee \dots) \dots$$

Wyrażenie w nawiasie (suma) odpowiada jednemu zeru.

W tym konkretnym przypadku: $f = (a \wedge b) \vee (a \wedge \bar{b}) \vee (\bar{a} \wedge b)$.

Zapis dziesiętny $f(a, b) = \prod\{0, 1, 2\}$

Schematy układów logicznych

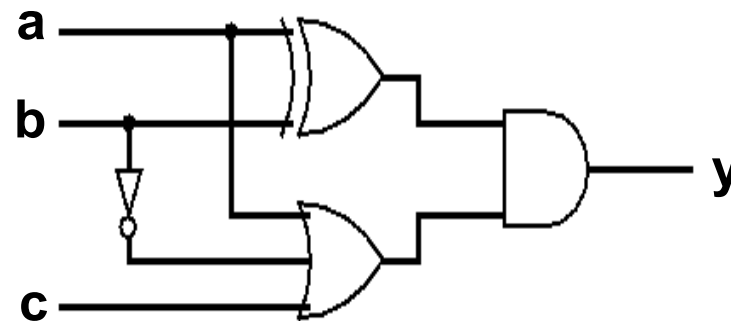

1. Schemat logiczny opisuje logiczną strukturę funkcji boolowskich,
2. Przepływ informacji jest od wejścia do wyjścia, tj. $y = f(a, b, c)$,
3. Kropka oznacza połączenie,
4. Prezentowany schemat realizuje funkcje boolowską:

$$y = f(a, b, c) = (\bar{a}b + a\bar{b}) \cdot (a + \bar{b} + c)$$

Realizacja funkcji boolowskiej opisanej tabelą prawdy

a	b	c	$y = f(a, b, c)$
0	0	0	0
0	0	1	0
0	1	0	0
0	1	1	1
1	0	0	1
1	0	1	1
1	1	0	0
1	1	1	0

- Sumacyjna postać kanoniczna (szukamy "1" na wyjściu):

$$y = f(a, b, c) = \bar{a}bc + a\bar{b}\bar{c} + a\bar{b}c$$

Realizacja funkcji boolowskiej na bramkach

<i>a</i>	<i>b</i>	<i>c</i>	$y = f(a, b, c)$
0	0	0	0
0	0	1	0
0	1	0	0
0	1	1	1
1	0	0	1
1	0	1	1
1	1	0	0
1	1	1	0

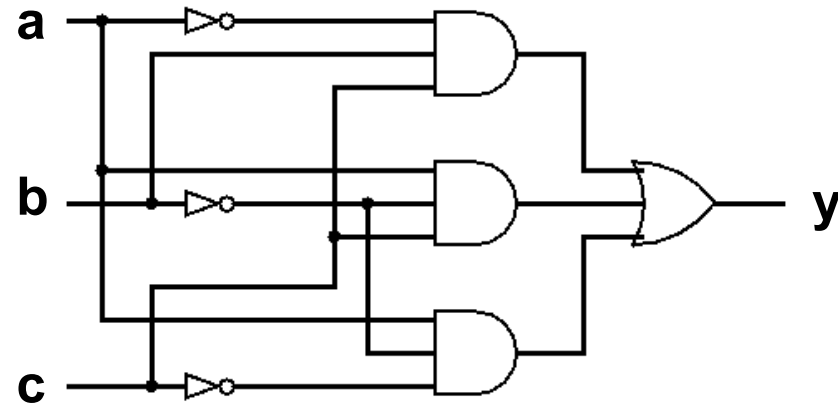

- $y = f(a, b, c) = \bar{a}bc + a\bar{b}\bar{c} + a\bar{b}c$
- Czy można użyć mniejszej liczby bramek ?

Przekształcenia funkcji boolowskiej

$$1. y = f(a, b, c) = \bar{a}bc + a\bar{b}\bar{c} + a\bar{b}c$$

$$2. \bar{a}bc + a\bar{b}\bar{c} + a\bar{b}c = \bar{a}bc + a\bar{b}\bar{c} + a\bar{b}c + a\bar{b}c$$

$$3. \bar{a}bc + a\bar{b}\bar{c} + a\bar{b}\bar{c} + a\bar{b}c = \bar{a}bc + a\bar{b}(\bar{c} + c) + a\bar{b}c = \bar{a}bc + a\bar{b} + a\bar{b}c$$

$$4. \bar{a}bc + a\bar{b} + a\bar{b}c = \bar{a}bc + a\bar{a}\bar{b} + a\bar{a}b\bar{b} + a\bar{b}c$$

$$5. \bar{a}bc + a\bar{a}\bar{b} + a\bar{a}b\bar{b} + a\bar{b}c = \bar{a}bc + a\bar{a}\bar{b} + a\bar{a}b\bar{b} + a\bar{b}c + a\bar{a}\bar{b} + a\bar{a}b\bar{b}$$

$$6. \bar{a}bc + a\bar{a}\bar{b} + a\bar{a}b\bar{b} + a\bar{b}c + a\bar{a}\bar{b} + a\bar{a}b\bar{b} = a\bar{b}(a + \bar{b} + c) + \bar{a}\bar{b}(a + \bar{b} + c)$$

$$7. a\bar{b}(a + \bar{b} + c) + \bar{a}\bar{b}(a + \bar{b} + c) = (a\bar{b} + \bar{a}\bar{b})(a + \bar{b} + c)$$

Równoważność funkcji Boolowskich

- Funkcje boolowskie mogą być sobie równoważne

$$\bar{a}bc + a\bar{b}\bar{c} + a\bar{b}c \Leftrightarrow (a\bar{b} + \bar{a}b)(a + \bar{b} + c)$$

- Równoważne są więc realizacje tych funkcji

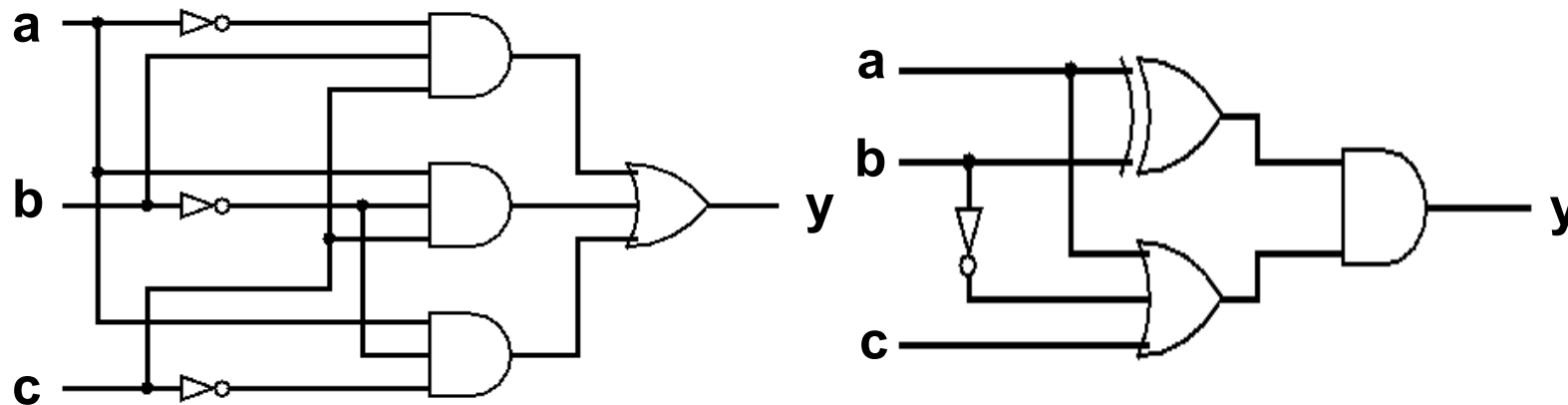

Zadanie optymalizacji funkcji

Przy projektowaniu układów kombinacyjnych dąży się do minimalizacji kosztów układu. Można tego dokonać na kilka sposobów:

- Poprzez minimalizację liczby bramek,
- Poprzez redukcję liczby wejść bramek,
- Poprzez zmniejszenie różnorodności bramek,
- Poprzez redukcję czasu projektowania układu.

Redukcja różnorodności rodzajów bramek

Jaka jest najmniejsza liczba różnorodności bramek ?

Logika klasyczna (operująca na operatorach koniunkcji \wedge , alternatywy \vee , implikacji \Rightarrow i negacji \neg) jest nadmiarowa, tzn. część operatorów można zdefiniować w oparciu o pozostałe. Najmniejsze systemy to:

- Implikacyjno-negacyjny - operujący negacją i implikacją,
- Koniunkcyjno-negacyjny - operujący negacją i koniunkcją,
- Alternatywno-negacyjny - operujący negacją i alternatywą.

Bramka NOR i bramka NAND

- Na bramkach NOR (realizujące funkcje zanegowanej sumy) można zrealizować dowolną funkcję boolowską,

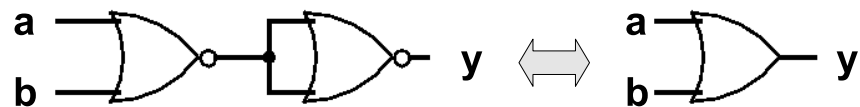
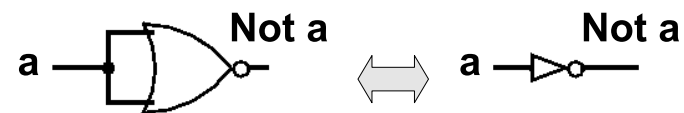

- Na bramkach NAND (realizujące funkcje zanegowanego iloczynu) można zrealizować dowolną funkcję boolowską.

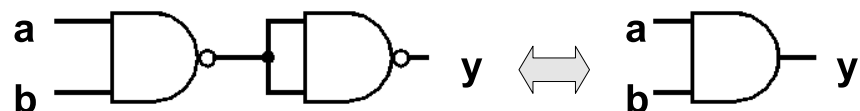
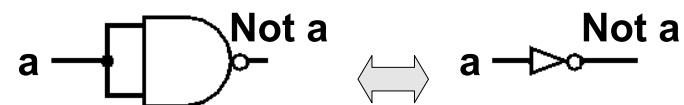

Kod Graya

000
001
011
010
110
111
101
100

Kod Graya, zwany również kodem refleksyjnym, jest dwójkowym kodem bezwagowym niepozycyjnym, który charakteryzuje się tym, że dwa kolejne słowa kodowe różnią się tylko stanem jednego bitu. Jest również kodem cyklicznym, bowiem ostatni i pierwszy wyraz tego kodu także spełniają w/w zasadę.

Reguła sklejanania a kod Graya

- Reguła sklejanania: $a \cdot f(x_1, x_2, \dots, x_n) + \bar{a} \cdot f(x_1, x_2, \dots, x_n) = (a + \bar{a}) \cdot f(x_1, x_2, \dots, x_n) = f(x_1, x_2, \dots, x_n)$

000	$\bar{a}\bar{b}\bar{c}$
001	$\bar{a}\bar{b}c$
011	$\bar{a}bc$
010	$\bar{a}b\bar{c}$
110	$ab\bar{c}$
111	abc
101	$a\bar{b}c$
100	$a\bar{b}\bar{c}$

- Dwa sąsiadujące wyrażenia można zastąpić jednym, pomijając ten element na którym nastąpiła zmiana np. wyrażenie $\bar{a}bc + \bar{a}b\bar{c}$ jest równoważne wyrażeniu $\bar{a}b$.

Mapy Karnaugh

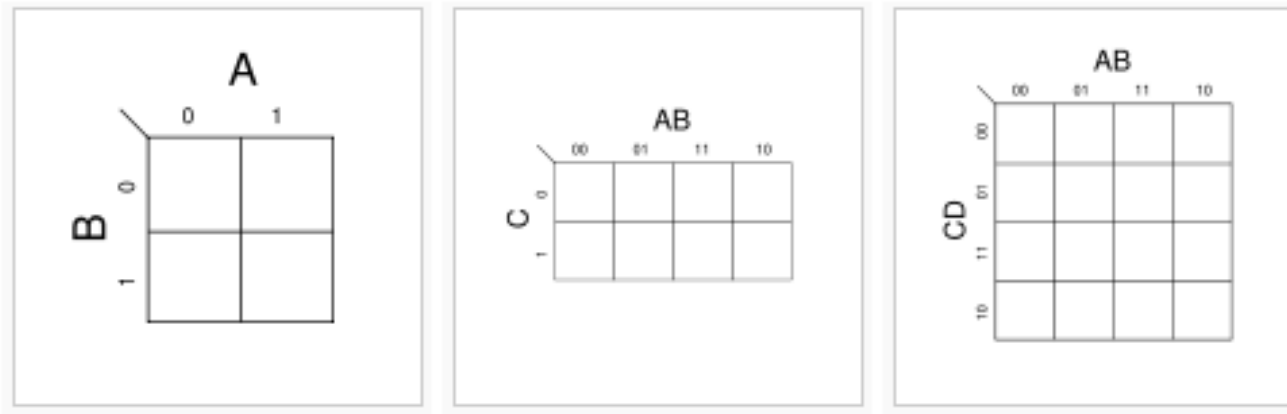

- Mapy Karnaugh'a są pomocne przy minimalizacji funkcji boolowskiej,
- Mapa Karnaugh'a jest wypełniana w oparciu o tablice prawdy,
- Zmienne w wierszach i kolumnach uporządkowane są zgodnie z kodem Graya, co znacznie ułatwia zastosowanie reguły sklejania.

Mapy Karnaugh

a	b	c	$y = f(a, b, c)$
0	0	0	0
0	0	1	0
0	1	0	0
0	1	1	1
1	0	0	1
1	0	1	1
1	1	0	0
1	1	1	0

i

abc	abc	
000	$\bar{a}\bar{b}\bar{c}$	0
001	$\bar{a}\bar{b}c$	0
011	$\bar{a}bc$	1
010	$\bar{a}b\bar{c}$	0
110	$ab\bar{c}$	0
111	abc	0
101	$a\bar{b}c$	1
100	$a\bar{b}\bar{c}$	1

Różne postacie mapy Karnaugh'a

abc	
$\bar{a}\bar{b}\bar{c}$	0
$\bar{a}\bar{b}c$	0
$\bar{a}b\bar{c}$	1
$\bar{a}bc$	0
$ab\bar{c}$	0
abc	0
$a\bar{b}c$	1
$ab\bar{c}$	1

$a\backslash bc$	00	01	11	10
0	0	0	1	0
1	1	1	0	0

$ab\backslash c$	0	1
00	0	0
01	0	1
11	0	0
10	1	1

Mapy Karnaugh - sklejanie "1"

abc	
$\bar{a}\bar{b}\bar{c}$	0
$\bar{a}b\bar{c}$	0
$\bar{a}bc$	1
$a\bar{b}\bar{c}$	0
$ab\bar{c}$	0
abc	0
$a\bar{b}c$	1
$ab\bar{c}$	1

$a \backslash bc$	00	01	11	10
0	0	0	1	0
1	1	1	0	0

$ab \backslash c$	0	1
00	0	0
01	0	1
11	0	0
10	1	1

- Sklejamy "1" tylko w pionie albo poziomie w ilościach będących krotnością dwójki, tworząc *sumacyjną postać kanoniczną*,
- Pozbywamy się tej zmiennej która się zmienia.
- Minimalna *sumacyjna postać kanoniczną*: $y = \bar{a}b + \bar{a}bc$.

Mapy Karnaugh - sklejanie "0"

abc	
$\bar{a}\bar{b}\bar{c}$	0
$\bar{a}b\bar{c}$	0
$\bar{a}bc$	1
$a\bar{b}\bar{c}$	0
$ab\bar{c}$	0
abc	0
$a\bar{b}c$	1
$ab\bar{c}$	1

$a \backslash bc$	00	01	11	10
0	0	0	1	0
1	1	1	0	0

$ab \backslash c$	0	1
00	0	0
01	0	1
11	0	0
10	1	1

- Sklejamy "0" tylko w pionie albo poziomie w ilościach będących krotnością dwójki, tworząc *iloczynową postać kanoniczną*,
- Pozbywamy się tej zmiennej która się zmienia. Pozostałe zmienne negujemy,
- Minimalna *iloczynową postać kanoniczną*: $y = (a + b) \cdot (\bar{b} + c) \cdot (\bar{a} + \bar{b})$.

Równoważność postaci sumacyjnej i iloczynowej

- Jak można się domyślać, obie postaci są sobie równoważne, tj.:

$$\bar{a}\bar{b} + \bar{a}bc \Leftrightarrow (a + b) \cdot (\bar{b} + c) \cdot (\bar{a} + \bar{b})$$

- uzasadnienie:
- $(a + b) \cdot (\bar{b} + c) \cdot (\bar{a} + \bar{b}) \Leftrightarrow (a\bar{b} + ac + b\bar{b} + bc) \cdot (\bar{a} + \bar{b})$
- $(a\bar{b} + ac + b\bar{b} + bc) \cdot (\bar{a} + \bar{b}) \Leftrightarrow a\bar{a}\bar{b} + a\bar{a}c + \bar{a}bc + a\bar{b}\bar{b} + a\bar{b}c + b\bar{b}c$
- $a\bar{a}\bar{b} + a\bar{a}c + \bar{a}bc + a\bar{b}\bar{b} + a\bar{b}c + b\bar{b}c \Leftrightarrow \bar{a}bc + a\bar{b} + a\bar{b}c$
- $\bar{a}bc + a\bar{b} + a\bar{b}c \Leftrightarrow a\bar{b} + \bar{a}bc$

Realizacja *sumacyjnej postaci kanonicznej* na bramkach NAND

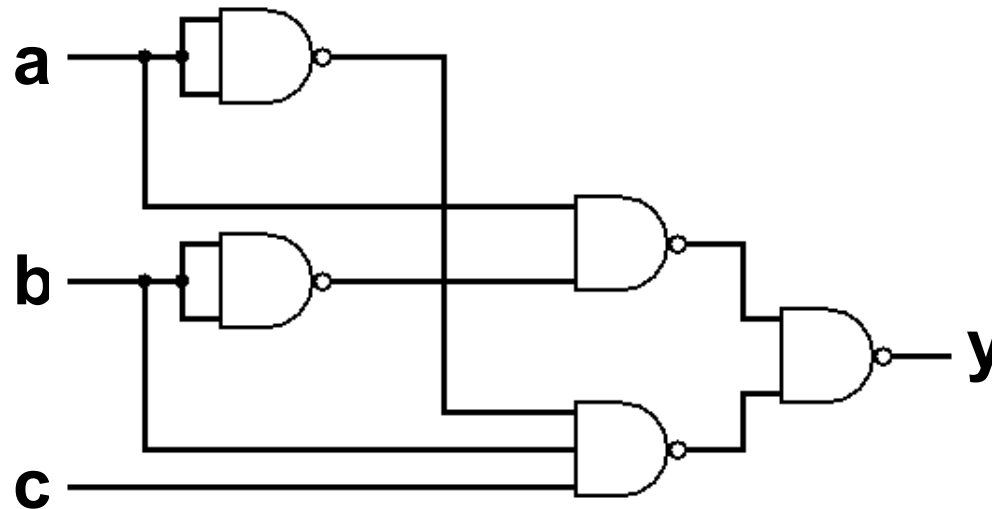

- Daną funkcję $y = a\bar{b} + \bar{a}bc$ negujemy dwukrotnie
- $y = \overline{\overline{a\bar{b} + \bar{a}bc}}$. Dla "wewnętrznej" negacji stosujemy prawo deMorgana:
- $y = \overline{\overline{a\bar{b}} \cdot \overline{\bar{a}bc}}$

Realizacja *iloczynowej postaci kanonicznej* na bramkach NOR

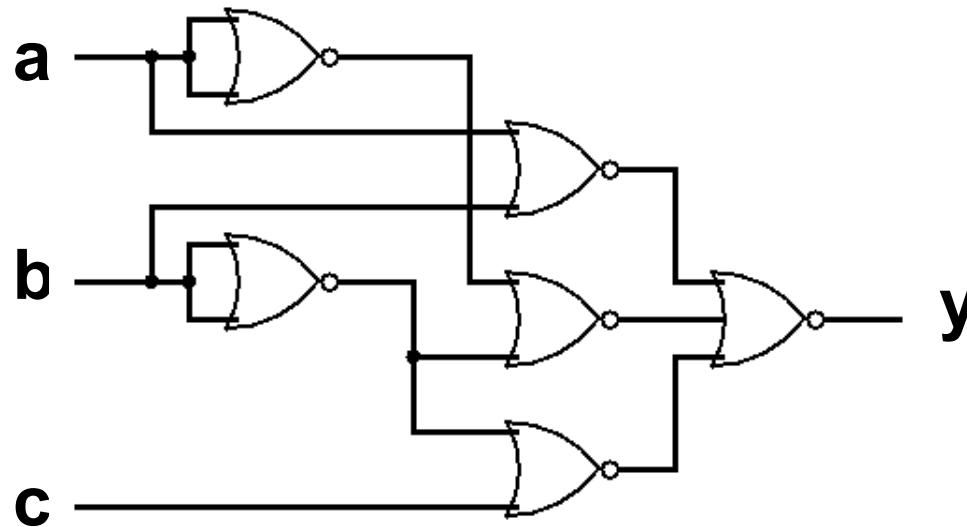

- Daną funkcję $y = (a + b) \cdot (\bar{b} + c) \cdot (\bar{a} + \bar{b})$ negujemy dwukrotnie
- $y = \overline{\overline{(a + b) \cdot (\bar{b} + c) \cdot (\bar{a} + \bar{b})}}$. Dla "wewnętrznej" negacji stosujemy prawo deMorgana:
- $y = \overline{\overline{a + b} + \overline{\bar{b} + c} + \overline{\bar{a} + \bar{b}}}$

Zagadnienia na ćwiczenia

- Opis sumacyjny i iloczynowy,
- tworzenie tabel prawdy,
- tworzenie map Karnough'a,
- minimalizacja funkcji metodą map Karnough (sklejanie zer albo jedynek),
- Realizacja funkcji boolowskiej na bramkach NAND albo NOR.