

Tematyka

Ruting dynamiczny. Protokół routingu RIPv2.

Projekt

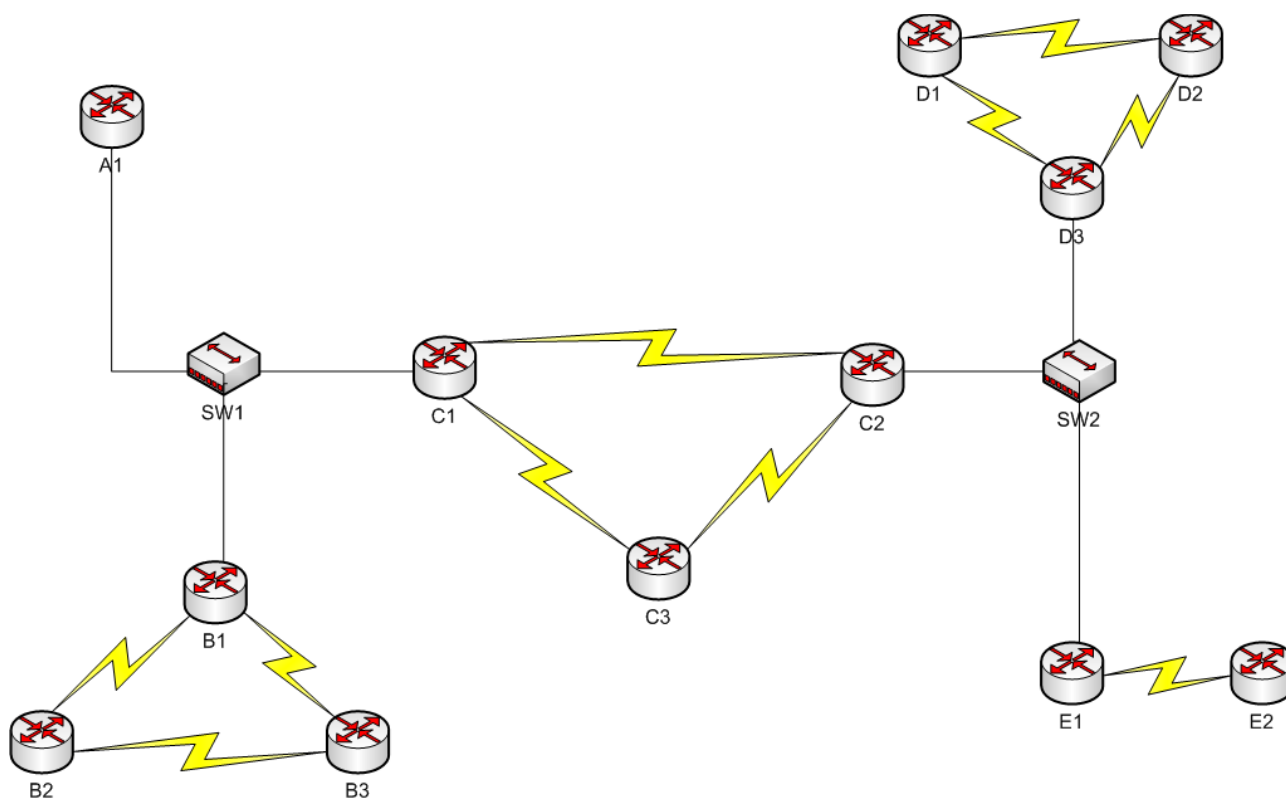

Ilustracja 1: Projekt sieci

Ilustracja 1 przedstawia projekt sieci, którym zajmiemy się na naszych ćwiczeniach. Wymianę informacji o dostępnych trasach zapewnią nam protokoły routingu: RIPv2.

Adresacja IP

Ćwiczenie 1

Zaprojektuj adresację IP dla sieci z Ilustracji 1. Do ruterów A, B, D, E dodaj po jednym interfejsie wirtualnym. Przygotuj szczegółową konfigurację. Skonfiguruj urządzenia i sprawdź połączenia z sąsiednimi ruterami.

RIPv2

Na ćwiczeniach skonfigurujemy protokół routingu RIPv2. RIPv2 przesyła informacje o masce podsieci w swoich aktualizacjach. Bez problemu możemy wykorzystać VLMS.

Poniższe polecenia konfiguruje protokół routingu RIPv2:

Sieci Komputerowe 2 / Ćwiczenia 11

```
router rip
version2
network 172.25.0.0
network 192.168.50.0
```

Polecenie `network 172.25.0.0` na każdym interfejsie, którego siecią główną jest sieć klasy B 172.25.0.0, uruchamia wymianę aktualizacji protokołu RIPv2.

Ćwiczenie 2

Na wskazanych, przez prowadzącego ćwiczenia, ruterach uruchom proces routingu. W tablicy routingu odnajdź wpisy pochodzące z protokołu RIP.

Sprawdź działanie polecenia:

- `show ip protocols`

Wprowadź awarię w sieci. Doświadczalnie sprawdź czas konwergencji protokołu RIPv2. Przedstaw zalety dynamicznych protokołów routingu.